



Bellahøj 21 st Barkings

ÅRSBERETNING 2013 OG PLANER 2014



DET DANSKE
SPEJDERKORPS

Gruppeblad for

Bellahøj 21st Barking (b21b.dk / facebook.com/b21b.dk)
Absalon Division (absalondivision.dk)
Det Danske Spejderkorps (dds.dk)

Udgivet

1. februar 2014

Redaktionen

Mathias Madsen
totem@b21b.dk

Forsiden



Minierne fjollede rundt på Boesdal kalkbrud på deres tur til Stevns i foråret.



Foto: Morten Hatting Voltelen

Indhold

4	BellaSpejd 2014
5	Grupperådsmøde d. 23/2
6-7	GL Beretning
8	GL Planer
9	Mikroernes beretning
10	Mikroernes planer
11	Miniernes beretning
12	Miniernes planer
13-14	Juniorernes beretning
15	Juniorernes planer
16-17	Troppens beretning
18	Troppens planer
19	Sirius II's beretning
20	Sirius II's planer
21	BOB - Bellahøj Old Boys
22	Kilaks beretning
23	Kilaks planer
24	Polaris' beretning
25	Polaris' planer
26-27	Bestyrelsens beretning
28	Udviklingsplan 2014

Grupperådsmøde d. 23/2

Bellahøj 21st Barking afholder i forlængelse af BellaSpejd 2014 grupperådsmøde. Der vil under mødet være aktiviteter i og omkring hytten for spejdere og søskende, alt i mens mødet afholdes på:

Vandrehjemmet - Herbergvejen 8
Kl. 15 (i tilfælde af man ikke deltager i [BellaSpejd2014](#))

Grupperådet består af gruppens medlemmer der er fyldt 15 år, forældre til medlemmer under 18 år og bestyrelsen, der alle har en stemme hver. Alle der har interesse i B21B er velkomne til at deltage.

Dagsorden

1. Valg af dirigent og referent.
2. Beretning fra ledergruppen og bestyrelsen.
3. Fremlæggelse af årsregnskab for det foregående år til godkendelse.
4. Behandling af indkommende forslag.
5. Væsentlig beslutning om gruppens fremtid.
6. Herunder hyttesituationen, gruppens planer for 2014, budget for 2014 og fastsættelse af medlemskontingent.
7. Fastsættelse af antallet af bestyrelsesmedlemmer.
8. Valg til bestyrelsen; ledere, unge, civile bestyrelsesmedlemmer og suppleanter.
9. Valg af B21B's to medlemmer af Korpsrådet.
10. Valg af B21B's fem medlemmer af Divisionsrådet.
11. Valg af revisor og evt. en revisorsuppleant.
12. Evt.

Forslag, der ønskes behandlet på grupperådsmødet, skal være formanden i hænde senest d. 9. februar. Forslag skal være Grupperådet i hænde senest d. 16. februar.

Til orientering er der flere der genopstiller, andre trækker sig og enkelte nye kandidater har meldt sig. Dette skal dog ikke forhindre dig i at stille op under mødet.

Vil du høre mere om arbejdet i bestyrelsen, Divisionsrådet eller Korpsrådet, er du velkommen til at kontakte GL Peter Falk: 29 86 32 55 eller BSF Helle Gammelgaard: 21 60 88 41.

På vegne af bestyrelsen
BSF Helle Gammelgaard

GL Beretning

Spejderåret 2013 startede med udskiftning på GL-posten, hvor Peter Falk afløste Sune på årets første ledermøde.

I 2013 blev der afholdt individuelle ledersamtaler med samtlige aktive ledere og hjælpere i det første halve år, samt samtaler med de samlede lederteams. En omfangsrig, men givende opgave, der også gav vores nye GL en rigtig god start. De mange gode samtaler kom desuden gruppen til gode ved sommerens store lederrokade. Den berørte alle grene og forløb i god stemning, dog med en del hovedbrud for at sikre store og gode lederteams alle steder. Derudover lykkedes det af få mange af gruppens ledere på vidt forskellige kurser.

Fokus på rekruttering af nye ledere til gruppen var en del af planerne for 2013. Flere rare unge mennesker fandt frem til os via vores egen eller andre spejderhjemmesider. Efter gode introforløb og nogle måneders prøvetid valgte de fleste at trække sig igen pga. tidspres eller fordi entusiasmen forsvandt – endnu en gang: hatten af for alle jer, der hænger på uge efter uge!

Forhåbentlig vil det re-organiserede "gammelmandsspejd" i Bellahøj Old Boys, som GLerne har medvirket til at definere, give lederne et sted at lade batterierne



Foto: Morten Hatting Voltelen

GL Beretning

op til mere godt spejderarbejde med børnene. Nu skulle det være fremtidssikret og rummeligt for de mange mennesker, der gerne vil være med, og deres forskellige ambitioner om aktivitetsniveau.

Ledergruppens udvikling af Bellahøjs Røde Tråd i spejderarbejdet kørte på lidt lavere blus end beregnet, men evaluering med grenlederne viste, at det eksisterende program fint kunne køre videre uden større ændringer i 2013. Så på årets ledertur blev der også tid til O-løb og hygge.

Ellers har GLerne afholdt ledermøder som vi plejer hele året, hver måned til halvanden. Iben har deltaget i divisionens arbejde med divisionsturneringerne for mini, junior og trop i maj måned.

I årets løb har flere GAer (gruppeassistenter) meldt sig på banen. De har været til meget stor hjælp omkring bl.a. forbedring af hyttens trådløse internet, og deltagelse som "lejrfar" ved minierne og juniorenes deltagelse i divisionssommerlejren.

Sommerlejrene i år var ret opdelte, da troppen rejste til England i uge 31 og 32 som led i gruppens samarbejde med spejdergrupperne i Barking/Dagenham. Mikroerne tog af sted på egen hånd, 4 fede dage på Næsbycenteret. I uge 30 tog minier, juniorer og seniorer med på Absalon Divisions fælles lejr.

Gruppeturen i august var med deltagelse af forskellige seje guder, som var med til at gøre turen til en stor fest – særlig det at banke jætter vakte stor fryd hos alle spejdere. Det er også hyggeligt at rykke op i fællesskab, og i det hele taget lære hinanden bedre at kende hen over en hel weekend sammen.

På lederniveau blev der gjort mange erfaringer om logistik, kommunikation og redskaber til at skabe overblik over ca. 30 voksne i en meget tæt tidsplan – vi glæder os til at bruge dem på Gruppeturen 2014. Dejligt at være GLer med så fleksible og kompetente ledere.

Spejderhilsen
GL Peter Falk og GL Iben Bruun-Aamodt

GL Planer

I det nye år vil gruppeledelsen fortsætte med at understøtte lederarbejdet med samtaler med alle ledere - og med grenledelserne. Vi vil fortsat opfordre ledere til at tage på kursus og hente frisk inspiration til arbejdet i gruppen.

Vi holder vores årlige ledertur 28.-30. marts for alle lederne i B21B.

Vi håber at samle et stærkt B21B-leder-hold til Absalon Divisions GLBDT 5.-7. september - og at B21Bs medlemmer kommer med til mange andre af Absalon divisions arrangementer - som deltagere og som arrangører.

Børnarrangementer for hele gruppen skal vi også have: gruppetur m/oprykning 22.-24. august – og mon ikke der bliver anledning til en fælles juleafslutning i december.

Det væsentligste arbejde i 2014 vil være at sikre at spejderarbejdet fortsat fungerer i praksis, når vi skal fraflytte vores hytte på Herbergsvejen 4. Det er endnu uvist hvad der skal ske - og dermed hvad der kræves af os hvornår – men når flytteplanerne bliver klar, skal der sikkert gøres en masse på kort tid.

Spejderhilsen
GL Peter Falk og GL Iben Bruun-Aamodt

Mikroernes beretning

Mikrogrenen skiftede delvis ledelse efter sommerferien. Det første halve år var Jens og Emma ansvarlige ledere, med ca. 3 år på posten, men efter et vel gennemført første halvår og en super sommerlejr på Næsby centeret, blev der sagt pænt farvel og tak for denne gang til 20 mikroer og assistenterne Mikkel, Mikala og Nicolai.

Hen over sommerferien overtog Iben (som også er GL) hvervet som ansvarlig leder, og assistentgruppen blev udvidet med Ata, som gerne ville rykke ned fra minigrenen. Desværre måtte Mikala stoppe hos os i efteråret, og vi er nu 4 ledere hos mikroerne.

Efter at det tidligere hold mikroer deltog talstærkt på Gruppeturen i august, hvor de alle rykkede op og blev minier, blev vi fra september ledere for 23 nye mikroer. Efter et introforløb til spejder og spejderarbejde, er mikroerne nu fordelt på 4 patruljer, nemlig Hunde, Ræve, Frøer og Ulve.

Aktivitetsmæssigt har mikroerne frem til sommerferien været på 2 weekendture med 2 overnatninger, heraf en i telt, og selvfølgelig sommerlejren på 4 dage i telt. De har arbejdet med temaerne Håndværk, Klar dig selv, Udeliv, SØ og Strand, Kommunikation/sanser samt Sundhed i foråret, baseret på korpsets forløb og aktivitetsforslag.

Det nye hold mikroer har lært meget om, hvordan vi gør tingene i patruljer og i fællesskab til spejder, og de har taget knivbevis, ikke mindst! Der blev snittet til den store guldmedalje (og vabel, for nogens vedkommende). I november var vi af sted på første weekendtur med en enkelt overnatning i vores egen hytte, efter en lang dag i Hareskoven, hvor mikroerne gik 5 km og selvfølgelig fik et mærke for det.

Mikroernes planer

I skrivende stund er der bestilt hytter til vores 2 weekendture, i februar og maj, og vi skal have fundet et godt sted at tage hen på 4 dages sommerlejr i uge 28. Forårets aktiviteter bliver mere eller mindre de samme som beskrevet for foråret 2013, fordi programmet er lagt an på at give mikrospejderne grundlæggende viden og færdigheder om friluftsliv og det at være spejder. Men der kommer meget nyt og spændende fra korpset for tiden, så det er muligt, at lederne skifter et eller to mærker ud. Forløbene hænger dog sammen grenene imellem, i det vi kalder Bellahøjs Røde Tråd, så der kan ikke siges noget sikkert endnu. Til august vil der være samlet oprykning af alle mikroerne til minigrenen på Gruppeturen, sådan at de begynder på minimøderne lige efter turen. Herefter bliver der åbnet op for et nyt hold mikroer, i forventning om at vi får tilbudt en eller anden form for tag over hovedet i nærheden af Degnemosen, når vi ikke længere kan være i vores hytte.

MikL Iben



Foto: Mikkel Balslev

Miniernes beretning

Vi startede foråret ud med at tage sundhedsmærket, hvor vi blevet meget klogere på hvordan vi køber ind til en tur, hvor det vi spiser kommer fra og lært en masse nye lege. I satte jer alle et mål og gennemførte det super flot! Mærket blev sluttet af med en tur på landet, som I selv var med til at planlægge og lavet et super lækkert og sundt måltid, som vi ledere spiste med stor appetit. Foråret bød også på Oak City, hvor vi i år havde 3 biler med der alle gennemførte -Rigtig flot! Vi lærte en masse om vikingerne og deres skikke, samtidig med at vi fik genopfrisket vores spejderfærdigheder i lejrliv.

Årets sommerlejr gik i år til Niløse på divisionsommerlejr, sammen med alle Absalonsdivisions spejdere. Sammen med de 600 andre spejdere, var vi på en rejse gennem tiden. Denne tidsrejse førte os blandt andet ud på en hejk, hvor vi overnattet på en rigtig bondegård sammen med en masse små kalve. Vi fik været ude og svømme og rigtig leget små professorer.

Til gruppeturen sagde vi farvel til en hel masse gamle minier, der skulle videre til en masse sjov hos juniorne. Dette betyder at vi nu kun er 12 2.års minier tilbage, men heldigvis fik vi en masse nye op, således at vi nu er 34 minier i alt. Vi fokuserer fortsat meget på patruljearbejdet, patruljeledere og assistenter til mødet. Det vil vi fortsætte med i 2014, hvor der kommer endnu mere fokus på det.

I efteråret har vi valgt at få lært alle de basale spejderfærdigheder, som er vigtige for en minispejder at kunne når man tager på tur. Vi har blandt andet lært at tænde et bål bruge kniv og sav, samt førstehjælp. Alle disse færdigheder fik vi brugt på årets sidste tur, hvor vi skulle besøge Hogwarts og hjælpe Harry Potter med at blive troldmand.

På ledersiden har vi måtte sige farvel til Ata, Dennis og Morten, som alle har valgt at prøve kræfter med en anden gren. Vi er heldigvis rigtig glade for at kunne sige hej til Tina, Maria og August. Det betyder at vi nu efter lidt arbejde, er blevet et godt sammentømmeret lederteam på 6 personer.

Miniernes planer

I foråret starter vi med lidt orientering og har to ture. Vores egen forårstur, samt en divisionstunerig, derudover deltager vi også på Oak City til maj. Årets sommerlejr vil foregå i uge 28 på et spejdercenter, hvor vi primært kun vil være os minier afsted, men der vil være mulighed for, at møde andre spejder, der er på spejdercenteret samtidig med os.

Til gruppeturen efter sommerferien rykker vi ikke så mange op, vi modtager tilgængæld en masse nye minier. Efteråret vil derfor gå med at få alle de basale spejderfærdigheder på plads. Det betyder dog ikke at de gamle minispejdere vil komme til at kede sig. De får nemlig mulighed for at lære alle deres spejderfærdigheder fra sig, helt i ånd med korpsets princip om at børn leder børn, og så gør det jo bestemt heller ikke noget med en lille genopfriskning. Vi har 3 ture i efteråret, som er gruppeturen i august, minitræf i september og så vores egen tur i november.

Det bliver et år hvor der kommer til at ske en hel masse, og vi ledere glæder os til et 2014 fuld af sjove og lærerige oplevelser.

Mange Minispejderhilsner

August, Christoffer, Lisbeth, Maria, Tina og Mie



Foto: Morten Hatting Voltelen

Juniorernes beretning

2013 indebar en større strukturændring for juniorledelsen. Vi indledte året med en JL-weekend, hvor vi kiggede visionært på hvad vi ønskede med juniorgrenen. Med afsæt i DDS' mærkesystem, udarbejdede vi en plan for hvordan vi ønsker at udvikle den typiske juniorspejder gennem de 2 år i grenen. Denne plan vil selvfølgelig løbende blive revurderet, men det hjælper ledelsen til at have en mere fokuseret tilgang til årsprogrammet.

I ledelsen sagde vi pænt goddag til Jens Rasmussen, der siden har skiftet sin grønne uniform ud med en blå og været en fast del af juniorledelsen.

Efter 4,5 år i gruppens juniorledelse, meldte Mathias kort inden sommerferien sin afsked med juniorgrenen for at tage nye udfordringer op i tropsgrenen.

Grenlederhatten blev overdraget til Morten som samtidig stoppede som assistent både hos minierne og troppen. Grenledelsen blev i samme omgang udvidet med Kristian og Astrid (der begge til daglig er at finde i Sirius II).

I efteråret har vi sagt farvel og på gensyn til Amalie, som skulle føde en sød lille dreng. Vi forventer ikke at det er sidste gang vi ser Amalie som leder i gruppen, men har hørt at det der spejder må vente lidt, når man bliver forælder :)

Dennis fra Sirius II startede i efteråret op i juniorledelsen og i slutningen af 2013 valgte Jakob at fokusere på tropsledelsen efter at have været i både juniorledelsen og tropsledelsen i det sidste halve år af 2013.

For juniorspejderne har 2013 budt på en masse sjove udfordringer og oplevelser. Vi kan i flæng nævne en juniorheik i Nordsjælland, en divisionsturnering der udløste fine placeringer, planlægning af et møde for minispejderne og et håndværksforløb hvor man selv fik lov til at vælge hvad man ville lave og med hvem. Vi havde også 3 juniorer afsted på PUF-kursus.

Så var det tid til sommerlejren, sammen med resten af divisionen, hvor vi blev underholdt af en skønsm blanding af de klassiske spejderfærdigheder som teltslagning, pionering og en lang heik på egen hånd der endte ved friluftsbadet samt de mere anderledes aktiviteter, hvor der blev bygget monstre og leget med naturvidenskab.

Sommerlejren blev hurtigt afløst af gruppeturen hvor vi legede med guderne, og her efter var det slut med at være få, for vi fik nemlig over 20 oprykkere, og sagde kun farvel til 12. Så vi startede med at byde de nye velkommen og introducere dem til hvad det vil sige at være junior. Herefter tog vi mærket "Kultur og samfund" hvor vi bl.a. snakkede om hvordan samfundet er bygget op, hvordan man er spejder i andre lande, hørte om spejderhjælpen og så fik vi taget sikkerhedsbeviser.

Juniorenes beretning

Vi var også på juniortræf med resten af juniorene fra divisionen, hvor vi mødte Alice i eventyrland, legde med gulerødder og var til Ruderdames bal. Juniorene planlagde også næsten selv en hel juniortur, så alle fik lov til at afholde en aktivitet og stå for et måltid. Det var meget sjovt og lærerigt.

Umiddelbart efter var et par stykker med på divisionens juniordag med Olsenbanden tema, og så havde vi et kort forløb om koder og morse inden vi sagde god jul og godt nytår til hinanden.



Foto: Morten Hatting Voltelen

Juniorenes planer

Juniorgrenen går et år fuld af aktivitet i møde; alene i 1. halvår er der 2 juniorture, juniordivi, fælles juniormøde, oak city, og så håber vi selvfølgelig at kunne sende endnu flere juniorer afsted på PUF-kursus. I 2. halvår skal vi på gruppetur, juniortræf og selvfølgelig også vores helt egen tur.

På møderne kommer det til at handle om en blanding af praktiske færdigheder, så som 1. hjælp, orientering og lejrliv og de mere avancerede aktiviteter hvor juniorerne selv skal planlægge og afholde. I den forbindelse vil der også blive skruet op for PLA-arbejdet

Sommerlejren bliver i år en uges centerlejr et sted i Danmark, hvor vi forhåbentlig kommer til at prøve nogle sjove aktiviteter og en heik på egen hånd.

Efter sommer sender vi ca. 12 store juniorer op, og får denne gang et lidt mindre hold end de 20 vi fik sidst, op fra minierne. Det betyder at antallet af juniorer vil være stabilt. Til gengæld vil vi i år have en masse af de store juniorer til at tage sig af alle de små.



Foto: Morten Hatting Voltelen

Troppens beretning

Året 2013 har budt på en del aktiviteter i troppen. Foruden de ugentlige patruljemøder og månedlige tropsmøder har vi haft 9 ture.

iTur - En high tech tur med smartphone-løb og masser af meme-inspirerede aktiviteter.

Kollektivuge - En hel uge hvor vi boede i hytten. Det var en kæmpe success med meget stor deltagelse.

Patruljeture - Hver patrulje planlagde og udførte (næsten) selvstændige ture.

Divisionsturnering - Glenter hentede flere præmier hjem og Falke klarede sig hæderligt.

Bispestaven - Hyggeligt adventureløb på Samsø. Vi havde én patrulje med fra

Bellahøj som ikke opnåede særlig imponerende placering, men tydeligvis havde en super fed tur!

Radisetur - Weekendtur for Patruljeledere og -assistenter hvor vi fulgte i Indiana Jones' fodspor.

Sommerlejr - En tur til det nordlige England med enestående natur efterfulgt af 1 uges home hospitality i London. Som altid lige dele kulturshock og nye venskaber.

Gruppetur - Patruljerne modtog friske nyoprykkere og slog nye rekorder for troppens størrelse. Som noget nyt forestod patruljerne hver deres oprykningsritual helt selvstændigt.

Efterårstur - Patruljeheik i Söderåsen og IPMK. Hyggelig tur hvor patruljerne fik lov til at vise deres imponerende samarbejde i Sveriges skønne natur.

PLAN - I efteråret tog hele 21 tropspejdere på PLAN-kurser for at udvikle sig.

Juletur - Sirius II havde arrangeret en spøjs juletur hvor hele julemåneden blev klaret på ét døgn. Det involverede utroligt lidt søvn, vildt mange juleaktiviteter og flot patruljelederskab.

Radisearbejdet har fokuseret meget på at dygtiggøre patruljeledelserne i anerkendende evaluering og mødeplanlægning. Dette synes vi i tropsledelsen kan ses!



Foto: Morten Hatting Voltelen

Troppens beretning

Vi forsøgte at gøre det nemmere for spejderne at komme med på adventurespejd-arrangementer. Dels ved at gøre info om de forskellige løb nemt tilgængeligt og dels ved at samle tilmeldinger på vores hjemmeside. Dette har imidlertid blot resulteret i en patrulje på Bispestaven. Derudover havde vi 4 Bellahøjspejdere der kom med på Natheik i forskellige patruljer sammen med spejdere fra andre grupper. Dette resultat er vi absolut ikke tilfredse med.

I 2013 skete der også lidt på lederfronten. Mathias, Jakob og Aya startede op som tropsledere omkring sommerferien og vi har i den forbindelse fået restruktureret planlægningsprocesser i ledelsen samt lagt langsigtede visioner og ledelsesmæssige retningslinier.



Foto: Morten Hatting Voltelen

Troppens planer

Vi har en klar ambition om at få flere med på adventureløb. Vi har således allerede startet ud med en fælles tur til adventureløbet Dinizuli i januar, for at give en blød introduktion til adventurespejd. Vi håber at dette vil give endnu flere troppspejdere smag for nogle af de mange adventureløb der er at finde rundt omkring i landet.

Derudover vil vi være langt mere aktive med at opfordre og tilskynde spejderne til at deltage på disse løb. Eksempelvist opstarter vi møder dedikeret til at sammensætte patruljer til kommende løb, tilvirke foropgaver og generel forberedelse op til løbene.

I år vender den bi-årige patruljekonkurrence DITEVS tilbage til troppen. Udover et generelt fokus på samarbejde og turn-out vil vi introducere en masse anderledes udfordringer.

Radisearbejdet vil i mindre grad fokusere på planlægning da patruljeledelserne efterhånden har ganske fint styr på dette. Der bliver derfor rum til mere aktive arrangementer. Den anerkendende tilgang vil vi dog stadig holde fast i, selvom der også har været flot fremskridt her.

Særligt med patruljekonkurrencen in mente og efter ønske fra flere spejdere, vil vi være mere opmærksomme på at lave aktiviteter på tværs af patruljerne, der hvor det er muligt.

Endeligt håber vi at troppen dette år, så småt kan opbygge en tradition for at samle penge ind til forskellige formål.



Foto: Morten Hatting Voltelen

Sirius II's beretning

Så er der gået endnu et år fyldt med fantastiske spejderoplevelser! 2013 startede med en helt igennem hyggelig rystesammentur, som sædvanligvis handlede om at lære hinanden endnu bedre at kende. Vi startede fredagen af med et lille løb på vejen til hytten. Lørdag bød på et fotoløb i den nærmeste by. Herefter var der quiz om klanen efterfulgt af dans natten lang. Søndag var det tid til at gøre rent. I marts holdte vi vores årlige kolle-uge, hvor vi alle sammen flyttede vores hjem og hverdag ned i hytten. Sammen lavede vi mad, lektier og hygge, samt alt hvad der ellers hører til en helt almindelig uge. Igen i år, var det en drønhyggelig uge, hvor vi lærte en masse om hinanden, som man måske ikke lige vidste. Hele ugen blev sluttet af med en fantastisk fest, med alle vores bedste venner!

I maj var vi på en hyggelig skovtur, med andre klaner fra sjælland. Årets tema hvor zoologisk have. Der var et par stykker fra klanen, der havde været med til at arrangere denne hyggelige dag. Maj måned blev sluttet af med klassikeren Oak City Rally. Der blev bygget sæbekassebil af rafter om lørdagen, danset natten lang, og så løbet 10 km med vognen om søndagen. Sikke en tur! Hele året igennem har der været et cidersjak igang, som har lavet hjemmelavet æblecider. Sjakket inviterede til en hyggelig grillørdag og prøvesmagning i juni. Sikke et hyggelig arrangement de fik stablet på benene der.

Årets sommerlejr gik til Dianalund med resten af divisionen, her havde vi en hyggelig uge i seniorlejr, med resten af divisionens seniorer. Der var både tur til friluftsbad, vandkamp og dansekonkurrence.

Igen i år stillede vi et hold til Solaris, som kom hjem med en flot 18. plads. Vi fik også sendt et par stykker afsted på efterårskursus, hvor de fik en masse fede oplevelser med hjem.

Som noget nyt i år havde vi en rystesammenlørdag, hvor vi var på et hyggeligt byløb hvor der bl.a. blev leget gemmeleg i lufthavnen.

Året blev afsluttet med Seniortræf og en juletur for troppen. Årets Seniortræf handlede om at være det bedste filmcrew. Her fik Sirius en flot 3. plads med hjem, hvilket er super godt gået!

Også årets juletur var en succes hvor vi fik troppen igennem en TurboJul, med 24 opgaver på 24 timer!

Sirius II's planer

I 2013 forsvandt der en del medlemmer fra Sirius. Heldigvis er de ikke forsvundet længere væk end til gruppens andre klaner, så vi får stadig lov til at lave en helt masse fede ting med dem. Derudover er der kommet en masse nye til Sirius. Så når man skal tage fremtidsbrillerne på kan vi forvente at 2014 vil blive præget af, at vi skal lære hvordan vi sammen skaber rammerne om Sirius II. År 2014 bliver det år hvor vi skal finde vores plads i gruppen og skabe et samarbejde på tværs af de andre klaner. Alt dette skal ske igennem en helt masse fantastiske projekter, som vi fælles i Sirius, skal stå for og udføre, både med os selv, med andre, for os selv, og for andre.



Foto: Anders Rostgaard Bystrup

BOB- Bellahøj Old Boys

Efteråret 2013 stod på en større omvæltning blandt gruppens ældre seniorer. En stor gruppe seniorer fra Sirius II valgte at rykke videre, hvilket skabte et behov for at ændre strukturen for seniorarbejdet i gruppen. Dermed var BOB (Bellahøj Old Boys) født. BOB har strukturen som set i nedstående figur.

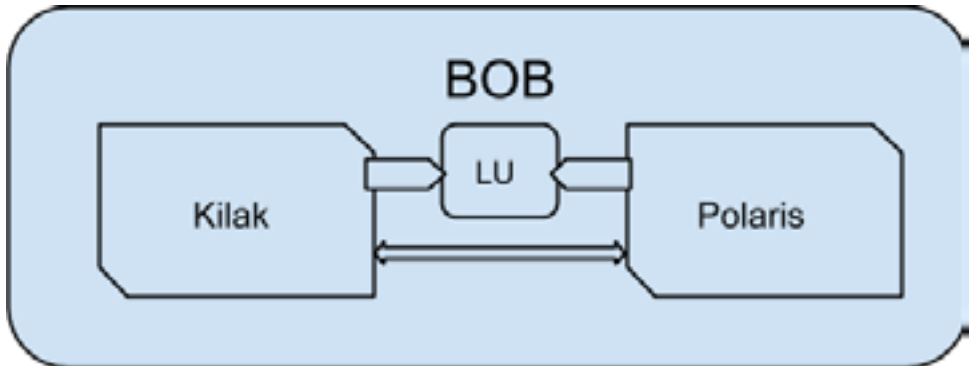

BOB er en overordnet enhed der lige nu består af to klaner, der koordinerer deres fælles aktiviteter i et legeudvalg (LU). Der er stor fokus på samarbejde på tværs af de 2 klaner via fælles ture og fælles klanmøder. BOBs første store arrangement bliver en weekendtur i februar måned.

I fremtiden vil BOB arbejde på at øge samarbejdet med Sirius II, med henblik på at skabe et større og breddere samarbejde blandt alle klaneren i Gruppen.

Kilaks beretning

2013 blev endnu et begivenrigt år i klanens historie. Klanens medlemstal steg med 30%, da vi for første gang havde indrykning fra Sirius af 4 medlemmer og 3 yderligere medlemmer ønskede at lege med os. Derudover kom der ny klanleder, men vi indførte også en klanassistent. Antallet af månedlige møder steg i det første halvår til 2 om måneden og efter sommerferien indførte vi ugentlige møder. Det blev også året, hvor endnu et klanbarn kom til verden, og stort tillykke til Jeff og Amalie med Christoffer.

Som altid deltager vi i en masse arrangementer i klanen, og også i år var vi på klantur. Her fik vi stadfæstet traditioner som sabling af Asti og trækltring, og mon ikke der blev startet et par nye. Men der var også deltagelse fra klanen i og udenfor divisionen til fx. Nytårskur, Påskevandringstur, Oak City Rally, Skovtur, Divisionsommerlejr, Solaris, Bøffaten og Seniortræf.

Af de nye tiltag fra vores divisionsassistenter har vi både været på MegaKlanMøde sammen med seniorer fra andre divisioner og Seniordag, hvor vi bla. var på løb rundt i København og dystede i Laser-Tag på Refshaleøen. På årets Gruppetur afholdte vi for første gang i klanens historie en oprykning, med aktiviteter som: Kend Din Nye Klan, Natløb og Mormors Kaffaslabaras med tilhørende lille skarp og Blomme i Maderia. Men det er ikke de eneste mærkelige ting vi kan finde på i fællesskab. Hvem ville dog nogensinde have troet at chokoladeovertrukken torskerogn eller oliven ville smage godt, som blev afprøvet på vores jule-KilAktivitetsmøde. Men vi hygger os for eksempel når vi griller i haven hjemme hos hinanden eller skærer græskar til Halloween mens vi ser Nightmare before Christmas.

I forbindelse med gennemgang af Rød Tråd på Lederweekenden tidligere på årets besluttede vi at arbejde med de del-elementer, der gør sig gældende for gruppens seniorgren. Vi har i den forbindelse arbejdet med Orientering og været på masser af spændende løb arrangeret af Sune.

Og som endnu en ny ting i klanen afholdte vi foruden den traditionelle julefrokost også en påskefrokost.

Med den nye klan Polaris i gruppen er den tværklanlige enhed BOB blevet dannet og vi har allerede været til en del møder afholdt af Lege-Udvalget. Men vi har også begyndt på et samarbejde med Sirius II, hvor vi blandt andet har holdt møde med dem og lavet cider.

Kilaks planer

I det nye år har vi igen masser af planer. Der skal arbejdes mere med den Røde Tråd ved bla at kigge på Knob og Tovværk. Men højdepunktet bliver helt sikkert vores sommerlejr, som vi for første gang skal afsted på helt for os selv. Og så skal det sikkert blive skægt at lave flere ting sammen med Sirius II og Polaris, men også alle de nye tiltag på seniorplan i divisionen.



Foto: Anders Rostgaard Bystrup

Polaris' beretning

I september blev gruppens nyeste klan Polaris dannet. Vi tæller pt. 7 medlemmer. Året er blevet brugt på opstart, idegenerering, værdidebat og forventningsafstemning. Det har derfor været et travlt efterår, da klanen også har deltaget på divisionens fælles seniordag og på forskellige hold på seniortræf. På seniortræf blev det til både 2. og 3. plads for klanens medlemmer – og klanen har derfor store forhåbninger til næste års seniortræf. Polaris har desuden gennemført et kortere forløb om anderledes madlavning over bål samt planlagt julefrokost og sommerlejr. Vi holder fast møde torsdag i hver uge.



Foto: Morten Hatting Voltelen

Polaris' planer

I 2014 skal klanarbejdet rigtig i gang. Vi har planlagt forskellige forløb som blandt andet skal ruste os til adventurespejd fx et kort og kompas forløb.

Polaris har en klar plan om at deltage i forskellige løb for seniorer i korpset.

Allerede nu er der blandt andet planer om at sige ja til det tilbud som Apokalypseløbet har givet til seniorer i B21B, om at blive postmandskab på det kommende løb. Vi overvejer også at deltage på Skovturen, Solaris og Seniortræf.

Udover at have ugentlige møder, lægger vi også stor vægt på weekendarrangementer. Indtil videre har vi planlagt en shelterovernatning i februar, en weekendtur i april, som har til formål at ryste klanen sammen, og en go high oplevelse. Desuden går vi med planen om en 100 km heik fra Odense til Legoland (så får barnlige sjæle også stillet deres lyst!).

Sommerlejren går til et sted i europa, man er vel udenlands over sommeren!

Destinationen er endnu ikke fastlagt, men turen kommer til at indeholde natur- og kulturoplevelser. Foråret kommer derfor også til at gå med fondsansøgninger.

Bestyrelsens beretning

Årets sidste dag, dagen for et tilbageblik på 2013 og et kig ind i fremtiden.

Et tilbageblik på en gruppe der stille og rolig vokser år for år. Med et medlemstal på 170 er vi en af de 54 grupper ud af 450, der er i DDS, som har et medlemsantal på over 100. Samme tid for 2 år siden var vi 145. En fremgang vi kan være stolte af. Med de mange tilbud vores børn og unge har i dag, er det en stor udfordring at have fremgang og ikke mindst fastholde medlemmerne. En udvikling som I spejderne, lederne, bestyrelse og forældre i fællesskab skal hjælpe til med at den fortsætte.

Tilbageblikket falder også på bestyrelsesmøderne. Der har været afholdt 5 og et mere uformelt sommerafslutningsmøde sammen med hele gruppens lederstab. En stab der tæller 30 ledere og assistenter, samt en håndfuld gruppeassister, der træder til ved fx sommerlejr, gruppetur, hytteudvalg og andre opgaver i løbet af spejderåret.

Møder hvor bestyrelsen løbende er blevet orienteret om spejderarbejdet i grenene, status på regnskab, debatter om brug af de sociale medier og korpsets ændringer af love i forbindelse med dette års Korpssrådsmøde. Ikke at glemme evaluering af fx grupperådsmøde og sommerlejre, samt valg af sange efter pauserne.



Foto: Morten Hatting Voltelen

Bestyrelsens beretning

Bestyrelsen har haft repræsentanter med til divisionens Rådsmøde og Korpsrådsmøde. På dette års Korpsrådsmøde skulle der bl.a. tages stilling til, hvem der tegner en gruppe juridisk og økonomisk, at DDS har til hensigt at give alle børn og unge lige mulighed uanset fx køn, religion, kulturel eller social baggrund og DDS udviklingsplan 2011 – 2014 ” Bedre spejderarbejde – flere spejdere. Flere spejdere – bedre spejderarbejde”

Udviklingsplanerne for B21B, der blev vedtaget på sidste grupperådsmøde, har lederne i samarbejde med bestyrelsen arbejdet med i det daglige arbejde. Et sidste tilbageblik må blive på hyttesituationen. Det har været et år, hvor der har været afholdt mange møder, skrevet mange breve og mail til bl.a. Københavns Kommune og HOFOR. Den store usikkerhed om, hvorfra vi i fremtiden skal lave godt spejderarbejde, har fyldt meget. Status her ved årsskiftet er, at København Kommunes Miljø- og Teknikudvalg har godkendt, at vi må bygge i Rødkildeparken. Dette kræver dog en godkendelse fra Fredningsnævnet - der er ved at behandle vores ansøgning om dispensation - da Rødkildeparken er fredet.

Vi er dog ikke i tvivl om, at det nok skal lykkes, det skal det. Med den store opbakning der er fra gruppen, gruppens mange spejdervenner og jer forældre, vil der også i fremtiden være en spejdergruppe i området med navnet Bellahøj 21st Barking. Tænk bare på det fantastiske fakkeloptog, som mange stadig taler om og som gav os en meget stor og vigtigt omtale i lokalområdet og på tv, men også på Rådhuset. Vi har gennem de sidste par måneder været nævnet flere gang i Brønshøj Husum Avisen.

Et kik ind i fremtiden er jo straks mere problematisk. Vi i bestyrelsen er dog ikke i tvivl om, at det bliver et spændende år, et år med flere udfordringer end i 2013 og et år som vi glæder os til at tage fat på.

Opgaven med en ny hytte vil være den vigtigste og største.

Vi skal dog ikke glemme, hvor vigtig det er at fortsætte med at lave godt spejderarbejde, lave nogle forglemmelige ture for vores børn og unge, at de får nye udfordringer, at de kommer hjem og glæder sig til næste møde. Så arbejdet med at sikre at det daglige spejderarbejde sker i overens med korpsets formål, love og værdier, samt at gruppen forstsat har en stabil økonomi, vil også være en del af bestyrelsens arbejde.

På bestyrelsens vegne
BSF Helle Gammelgaard

Udviklingsplan 2014

I Bellahøj 21st Barking ønsker vi hele tiden at udvikle os - vores hyttesituation har imidlertid givet os anledning til i år at fokusere på et indsatsområde. De tidligere udviklingsområder er imidlertid i implementeringsfasen blandt gruppens ledere og bestyrelse.

Udviklingsperiode

Grupperådsmøde 2014 til Grupperådsmøde 2015

Godt spejderarbejde i nye rammer

Bellahøj 21st Barking skal sikre at godt spejderarbejde opretholdes i de nye rammer vi står overfor. Det er svært at sige hvor gruppen holder til om et år, så det er særligt vigtigt at holde fast i et attraktivt niveau af spejderarbejde på trods af denne udfordring. Dette vil vi sørge for at have stort fokus på det kommende år.



Foto: Morten Hatting Voltelen

Resultatopgørelse 2013 samt Budget 2014

Status pr. 1. januar 2014

Regnsk.	AKTIVER		Regnskab	Budget	Budget	
2.012,0			2.013,0	2.013,0		2.014,0
T.kr.		kr.	kr.	T.kr.	T.kr.	
0,2	Kassebeholdning		218,0			
8,1	Girokonto		59.222,7			
44,0	Nordea, Checkkonto		57.403,7			
88,0	Nordea, PlusKonto	198.777,0				
-3,5	Vedrører Skippers fond	-11.973,4				
0,0	Arven efter K.A.Pedersen	-126.509,5	60.294,0			
55,7	Tilgodehavende, kontingent m.v.		61.411,7			
0,0	Klippekort		9.974,5			
3,0	Inventar og materiel		3.000,0			
0,0	Hytte & Grund		1,0			
195,5	AKTIVER I ALT		251.525,6			
PASSIVER						
10,3	Skyldige omkostninger		18.629,4			
Gruppens formue:						
185,2	Saldo ved årets begyndelse	185.177,6		185,2		232,2
Årets resultat:						
627,5	Indtægter	600.605,7		568,1		652,5
-559,6	Udgifter	-552.887,1	232.896,2	-576,2		-649,3
195,5	PASSIVER I ALT		251.525,6	177,1		235,4

Resultatopgørelse 2013 samt Budget 2014

Indtægter

Regnsk.	Regnskab	Regnskab	Budget	Budget	
2.012,0	2.013,0	2.013,0	2.013,0	2.014,0	
T.kr.	kr.	kr.	T.kr.	T.kr.	
Medlemskontingent:					
70,2 Mini	64.000,0				
43,0 Junior	56.000,0				
48,4 Spejder	53.700,0				
26,6 Sirius	26.500,0				
40,0 Mikro	36.000,0				
8,1 BOB	10.900,0				
2,6 Ledere m.v.	2.400,0				
238,9 I alt		249.500,0	230,0		250,0
Deltagerbetaling til ture og lejre:					
20,0 Mini	16.000,0		30,0		20,0
17,1 Junior	15.500,0		15,0		46,8
28,7 Spejder	59.470,0		55,0		45,0
24,6 Sirius	15.335,7		27,0		41,4
9,9 Mikro	5.500,0		10,0		5,0
6,8 BOB	6.870,0		5,0		18,0
0,0 Fællesture	300,0		0,0		0,0
107,1 I alt		118.975,8	142,0		176,2
Offentlige tilskud:					
64,8 Deltagertilskud	46.794,0		46,0		40,0
13,8 Regulering foregående år	1.747,0		0,0		0,0
44,4 Driftstilskud (egen hytte)	58.209,2		58,0		37,8
9,9 Regulering foregående år	-6.570,1		0,0		0,0
44,5 Hyttelejer (week-end & lejre)	54.058,2		54,0		52,5
20,4 Regulering foregående år	25.371,4		0,0		0,0
36,3 Kursustilskud	50.246,3		36,0		56,0
234,1 I alt		229.856,0	194,0		186,3
0,1 Renter		274,0	0,1		0,0
Diverse:					
2,0 Skippers Fond		2.000,0	2,0		0,0
13,5 DDS Landslotteri		0,0	0,0		20,0
31,9 CPH Carnival 2012		0,0	0,0		0,0
0,0 Fælledparken 24-7		0,0	0,0		0,0
0,0 Støtteaktivitet		0,0	0,0		10,0
0,0 Egenbetaling, kurser		0,0	0,0		10,0
47,4 I alt		2.000,0	2,0		40,0
627,6 INDTÆGTER I ALT		600.605,7	588,1		652,5

Resultatopgørelse 2013 samt Budget 2014

Udgifter

Regnsk.	Regnskab	Regnskab	Budget	Budget	
2.012,0	2.013,0	2.013,0	2.013,0		2.014,0
T.kr.	kr.	kr.	T.kr.	T.kr.	
45,9 Korpskontingent		49.127,9	48,0		51,0
13,4 Divisionskontingent		13.800,0	17,0		16,5
Møder/materialer:					
1,4 Mini	1.996,4		3,0		3,0
4,7 Junior	2.989,5		6,5		5,0
2,6 Spejder	6.183,7		5,0		5,5
4,9 Sirius	967,9		5,5		2,5
3,6 Mikro	1.144,2		3,0		3,0
0,0 BOB	0,0		0,0		2,0
0,1 Bellahøj Show Team	520,3		0,0		0,5
3,5 Bestyrelsesmøder m.v.	3.851,7		4,0		4,0
6,7 Fællesmøder	26.205,8		6,0		20,0
27,5 I alt		43.859,3	33,0		45,5
Ture & lejre, kontingentbetalt					
17,8 Mini	11.623,9		20,5		22,2
11,2 Junior	14.132,0		18,5		22,5
17,5 Spejder	22.527,6		20,0		28,0
12,5 Sirius	15.575,5		15,0		15,0
6,0 Mikro	8.398,0		5,0		6,0
0,6 BOB	400,0		0,0		1,3
18,7 Fællesture	16.576,8		20,0		16,0
84,3 I alt		89.233,8	99,0		111,0
Ture & lejre, deltagerbetalt					
31,1 Mini	18.266,7		30,0		20,0
26,8 Junior	15.323,9		14,4		46,8
45,2 Spejder	62.052,8		55,0		45,0
29,7 Sirius	14.212,3		27,2		41,4
17,7 Mikro	4.253,5		10,0		5,0
9,2 BOB	8.014,7		5,0		18,0
0,0 Fællesture	0,0		0,0		0,0
159,7 I alt		122.123,9	141,6		176,2

Resultatopgørelse 2013 samt Budget 2014

Udgifter

10,0 Sommerlejr SL2012		0,0	0,0	0,0
3,2 Lederarrangementer		5.892,2	8,0	8,0
51,3 Kurser		61.593,4	50,0	70,0
13,3 Totempælen		16.380,1	15,0	18,0
2,5 Porto		3.821,0	3,0	4,0
2,7 Administration/gebyrer		3.479,1	3,5	4,0
4,4 Gaver		5.172,2	1,0	2,0
99,8 Leje af fremmede hytter	78.349,4		77,0	75,0
-29,9 Indeholdt i turregnskaber	-22.548,3		-23,0	-22,5
69,9		55.801,2		
Lokaleudgifter vedr. egen hytte:				
0,6 Leje	625,0		0,6	0,6
0,5 Skatter	501,1		1,0	1,0
5,1 Vand & Renovation	7.846,4		8,0	9,0
17,6 Forsikringer	17.167,4		19,0	19,0
0,5 Vedligeholdelse	1.868,9		10,0	5,0
16,8 Rengøring	12.677,1		17,0	15,0
14,2 Varme & Lys (EI)	26.358,7		20,0	25,0
2,4 Telefon/IT	2.793,7		2,5	3,0
6,5 Diverse	8.523,1		10,0	8,0
64,2 I alt		78.361,4	88,1	85,6
7,3 Materielindkøb (telle o.lign.)		4.241,8	15,0	5,0
559,6 UDGIFTER I ALT		552.887,1	576,2	649,3

Resultatopgørelse 2013 samt Budget 2014

Skippers Fond

Regnsk.	Regnskab	Budget	Budget	
2.012,0	2.013,0	2.013,0		2.014,0
T.kr.	kr.	T.kr.	T.kr.	
14,8 Saldo ved årets begyndelse	13.262,6	13,3		12,0
0,0 Kursgevinst	246,0	0,2		0,0
0,5 Renter	526,9	0,5		0,1
-0,1 Depotgebyr	-62,0	-0,1		0,0
-2,0 Tilskud til gruppen	-2.000,0	-2,0		0,0
12,8 I alt	11.973,4	11,9		12,1
Indestående på konto	11.973,4			
I alt	11.973,4			

Resultatopgørelse 2013 samt Budget 2014

Arven efter Kay Aage Pedersen

Regnsk.	Regnskab	Budget	Budget	
2.012,0	2.013,0	2.013,0		2.014,0
T.kr.	kr.			
0,0 Saldo ved årets begyndelse	0,0	0,0		126,5
0,0 Modtaget arv	126.428,4			
0,0 Renter	81,1			
0,0 Trailerkøb	0,0			-15,0
0,0 I alt	126.509,5	0,0		111,5
Indestående på konto	126.509,5			
I alt	126.509,5			

Resultatopgørelse 2013 samt Budget 2014

Godkendelse af Resultatopgørelse 2013 samt Budget 2014

Brønshøj, d. 6. januar 2014

 Bestyrelsesformand	 Kasserer	 Bestyrelsesmedlem
 Bestyrelsesmedlem	 Bestyrelsesmedlem	 Bestyrelsesmedlem
 Leder i bestyrelsen	 Leder i bestyrelsen	 Leder i bestyrelsen
 Leder i bestyrelsen	 Leder i bestyrelsen	 Leder i bestyrelsen
 Ung i bestyrelsen	 Ung i bestyrelsen	 Ung i bestyrelsen
 Ung i bestyrelsen	 Ung i bestyrelsen	 Ung i bestyrelsen



b21b.dk